

**Батарейный стеллаж
(кабинет)
BFT8 – BFT16 - BFT20**

**Руководство по
установке и
эксплуатации**

Содержание:

1. Краткое описание2
2. Габаритные размеры2
3. Сборка и установка2
 - 3.1 Установка батарейного автомата2
 - 3.2 Установка БК на основание3
 - 3.3 Сборка БК3
 - 3.4 Установка аккумуляторных батарей4
 - 3.5 Общие правила установки, монтажа и эксплуатации БК ...13

1. Краткое описание:

Батарейные стеллажи (далее – батарейные шкафы - БК) типа ВФТ предназначены для установки большинства типов аккумуляторных батарей, легко устанавливаются и просты в эксплуатации.

Различные модели БК отличаются количеством внутренних полок для установки АБ и габаритами.

2. Габаритные размеры и комплектность

Тип БК	Длина x Ширина x Высота	Кол-во уровней
В8	470 x 800 x 617	2
В16	470 x 800 x 1177	4
В20	470 x 800 x 1464	5

В комплект БК входят провода для внутренних соединений батарей, батарейный автомат и комплект крепежных деталей для сборки и установки БК.

3. Сборка и установка БК (на примере ВФТ16 и аккумуляторных батарей 12В 100А/ч)

3.1 Установить, если предусмотрено комплектацией, батарейный автомат согласно рис.1 - 3.



Рис. 1



Рис. 2

Рис.3

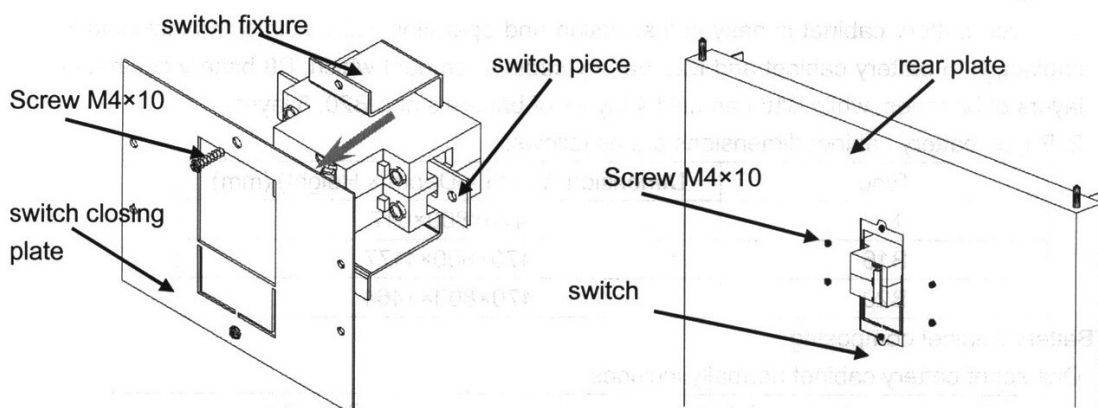
3.2 Установить и выровнять основание БК на месте установки согласно рис.4.

3.3 Дальнейшая сборка БК осуществляется в соответствии с рис.5-19

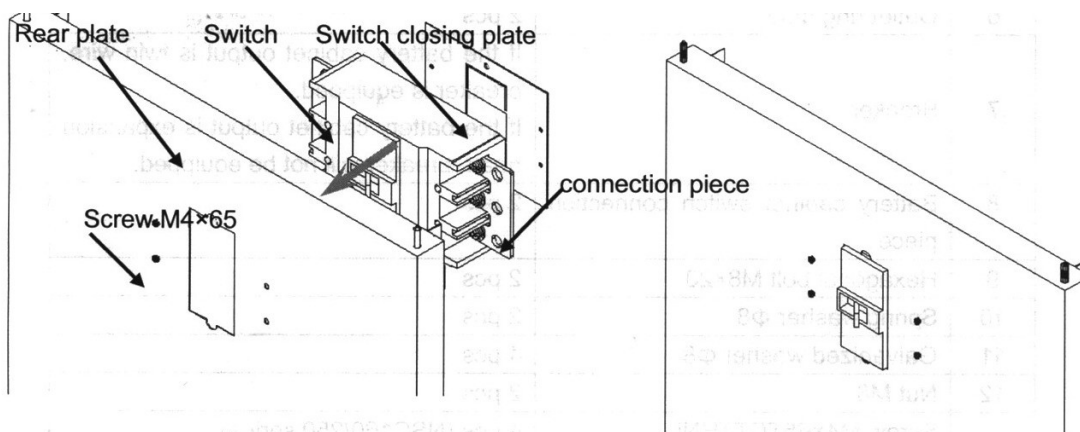

Рис.4



Рис.5

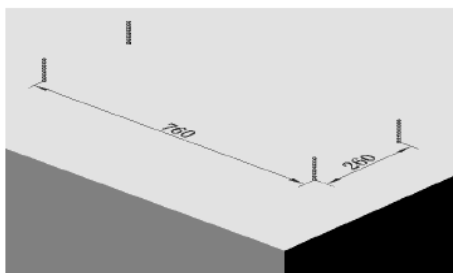

Рис.6

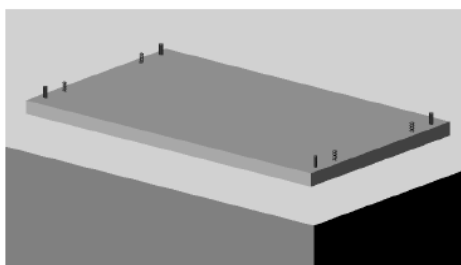

Рис.7



Рис.8

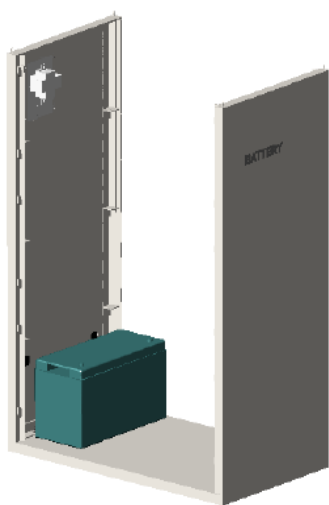

Рис.9

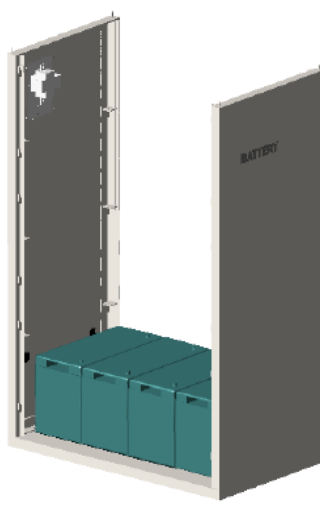

Рис.10

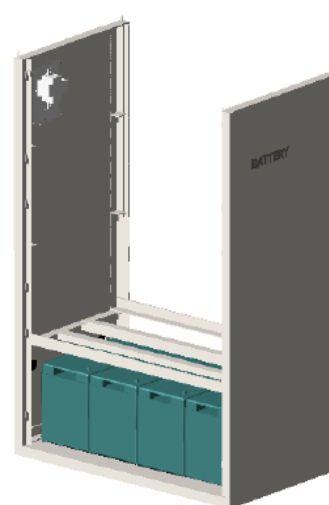

Рис.11

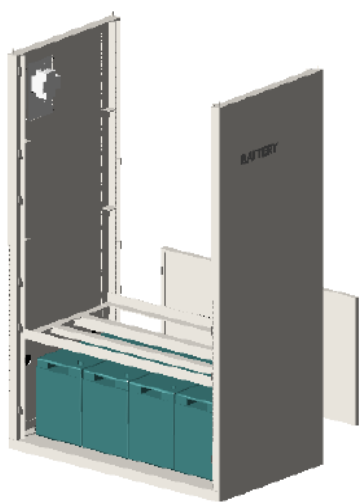

Рис.12

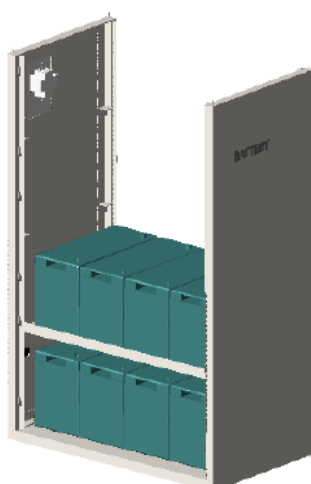

Рис.13

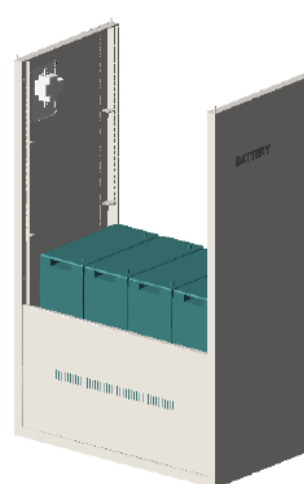

Рис.14



Рис.15



Рис.16

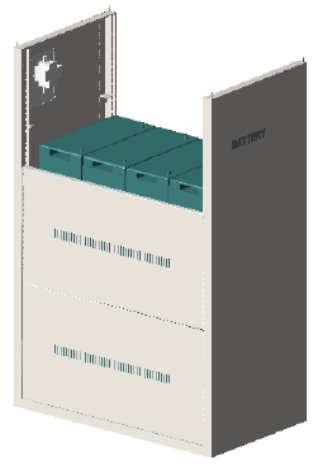

Рис.17

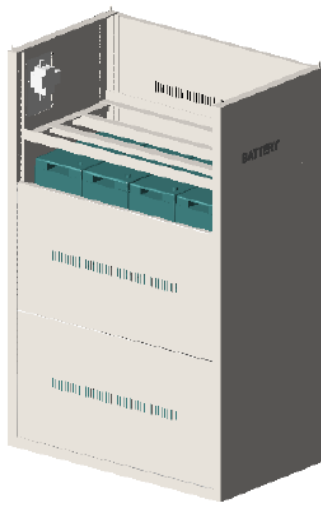

Рис.18



Рис.19

3.4. Установка аккумуляторных батарей в БК.

Установка аккумуляторных батарей различных типов приведена на рис.20 – 28

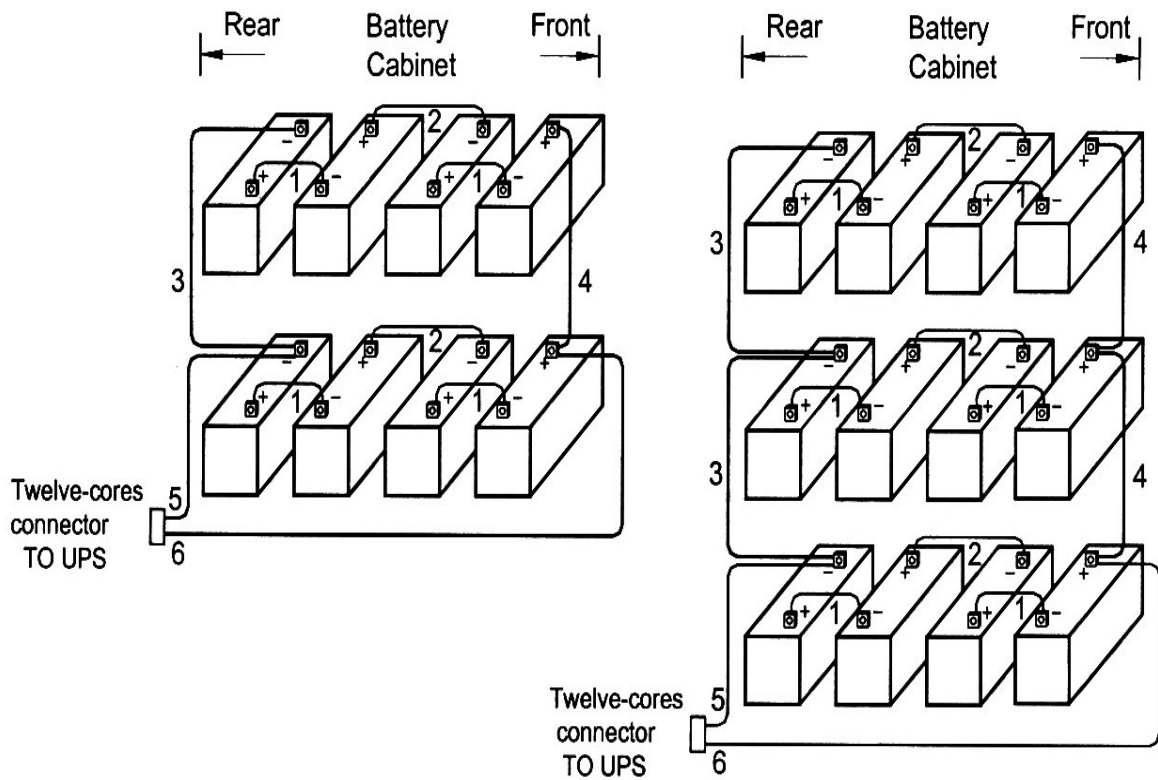

KIB100483G2(A) Wiring connection

KIB100483G3(A) Wiring connection

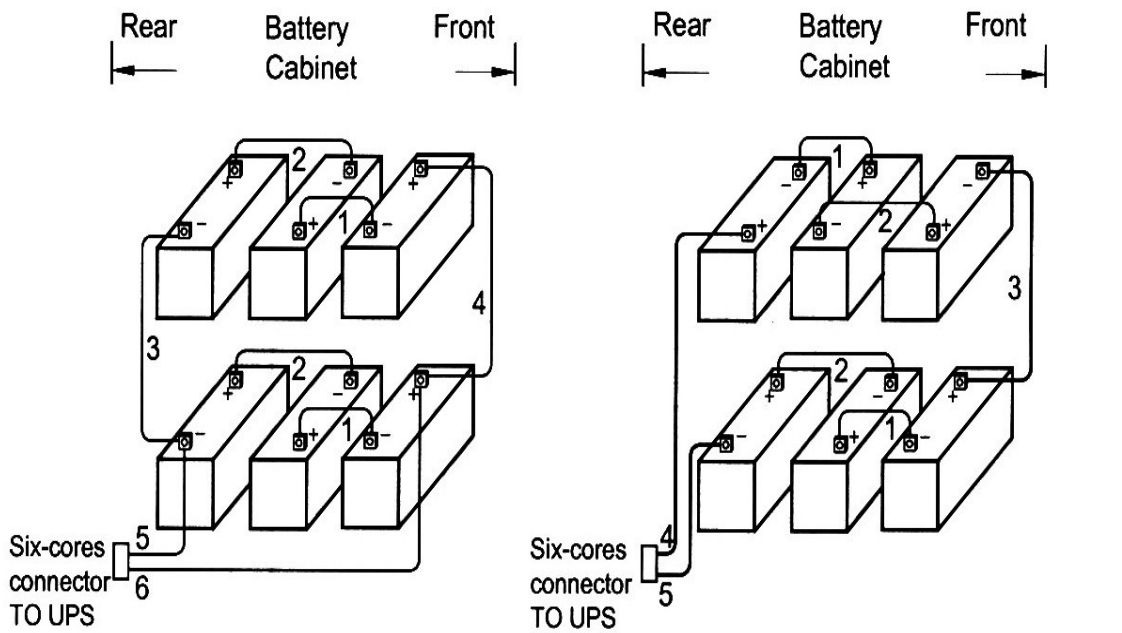

KRB10036G2(A) Wiring connection

FRB6572G, FRB10072G(A) Wiring connection

Рис.20

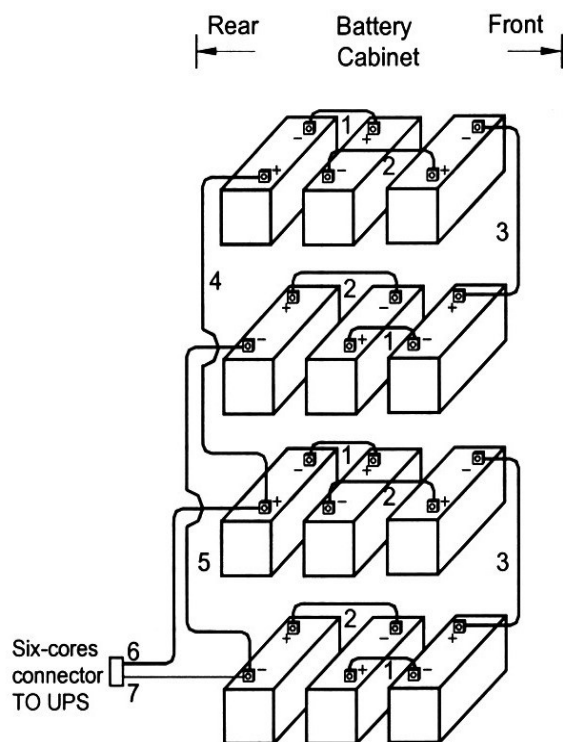

FRB10072G2(A) Wiring connection

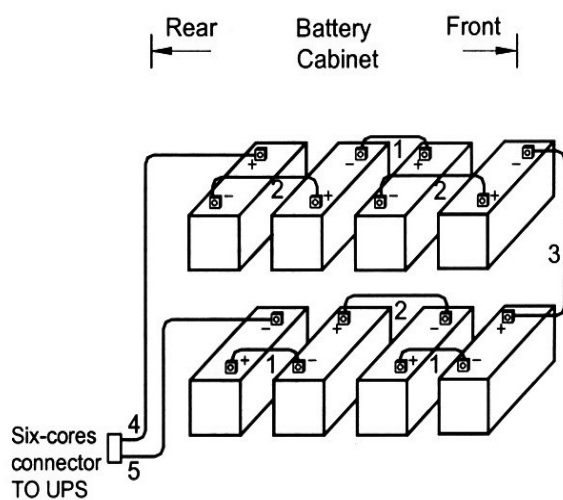

FRB6596G, FRB10096G(A) Wiring connection

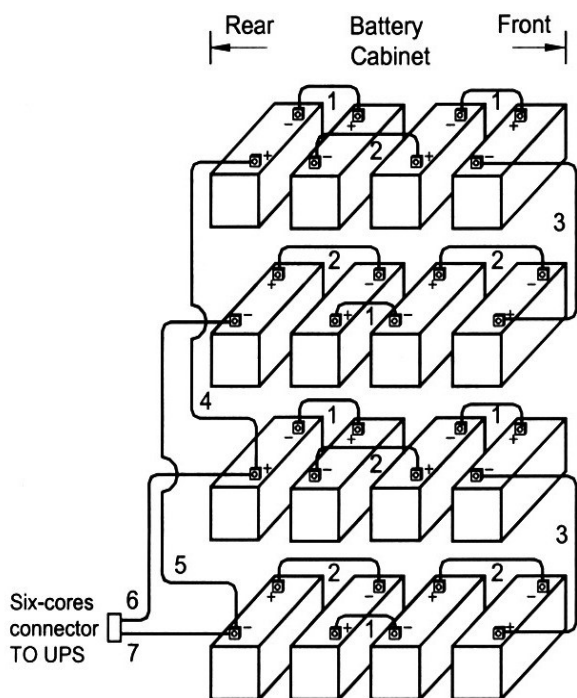

FRB10096G2(A) Wiring connection

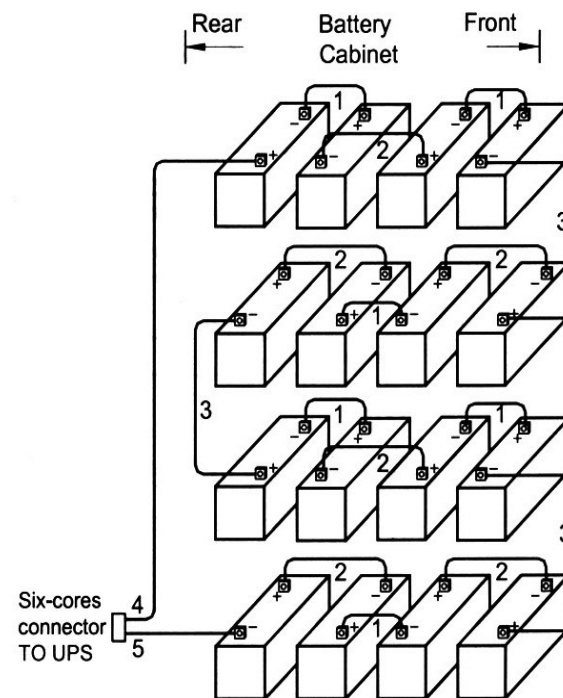

UKB65192G, UKB100192G(A) Wiring connection

Рис.21



Рис.22

Рис.23



DGL65192B, DGL100192B(A)
 DGL65192B II, DGL100192B II (A)
 DGL65192BIII, DGL100192BIII(A)
 DGL100192BIV(A) Wiring connection

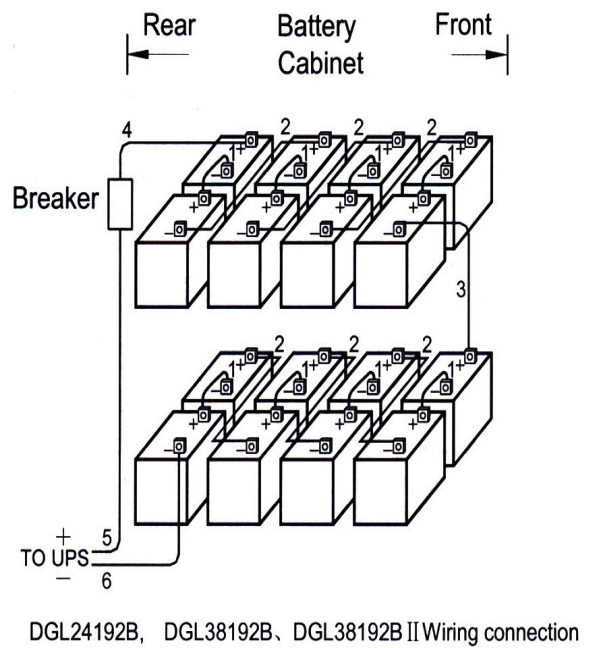
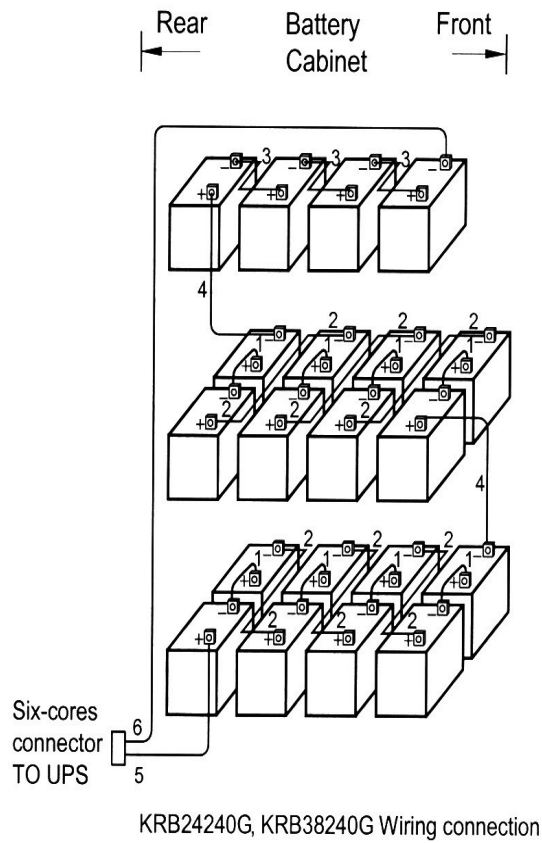
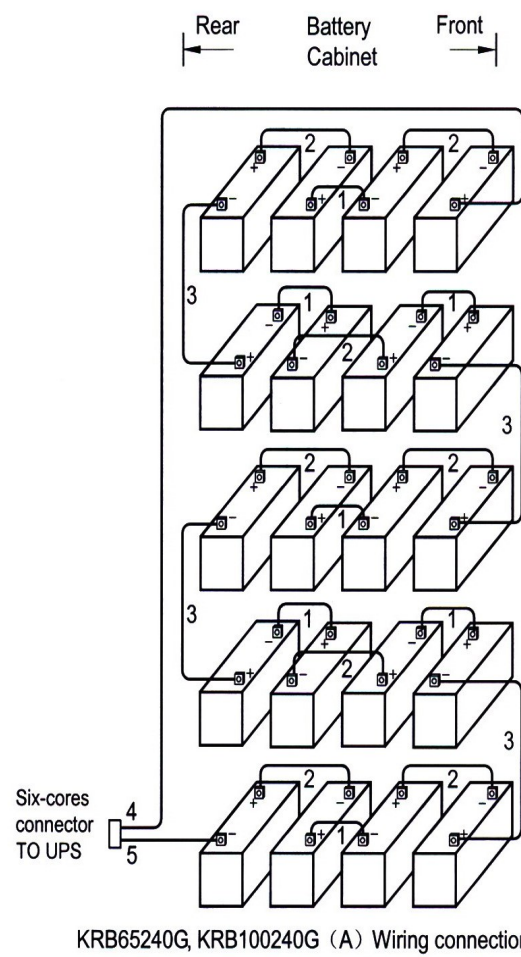
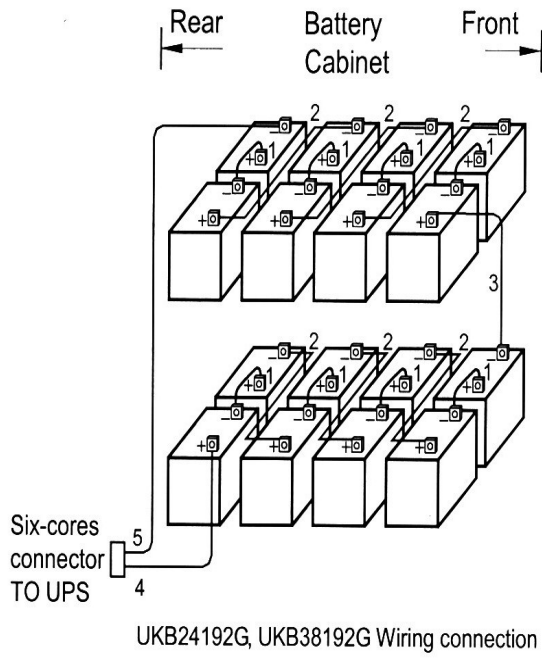
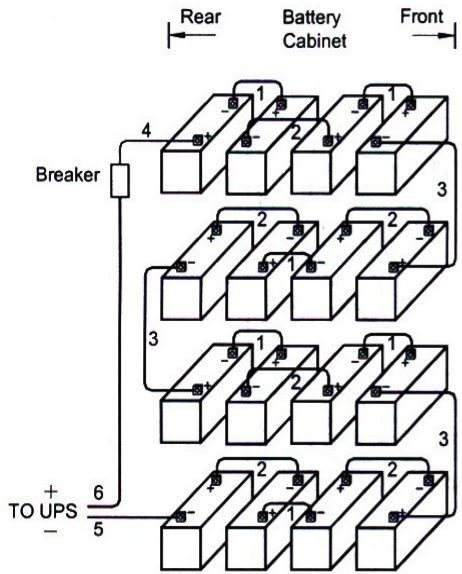
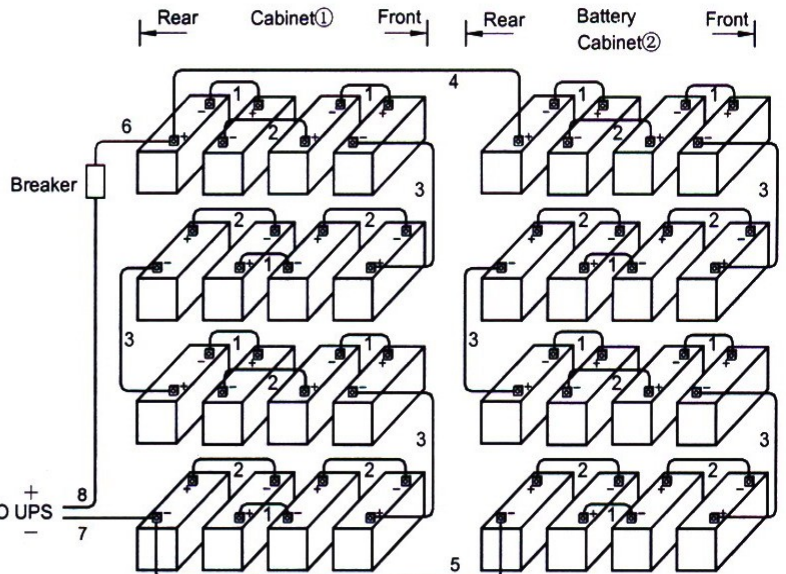

DGL65192B2, DGL100192B2(A)
 DGL65192B2 II, DGL100192B2 II (A)
 DGL65192B2III, DGL100192B2III(A)
 DGL100192B2IV(A) Wiring connection

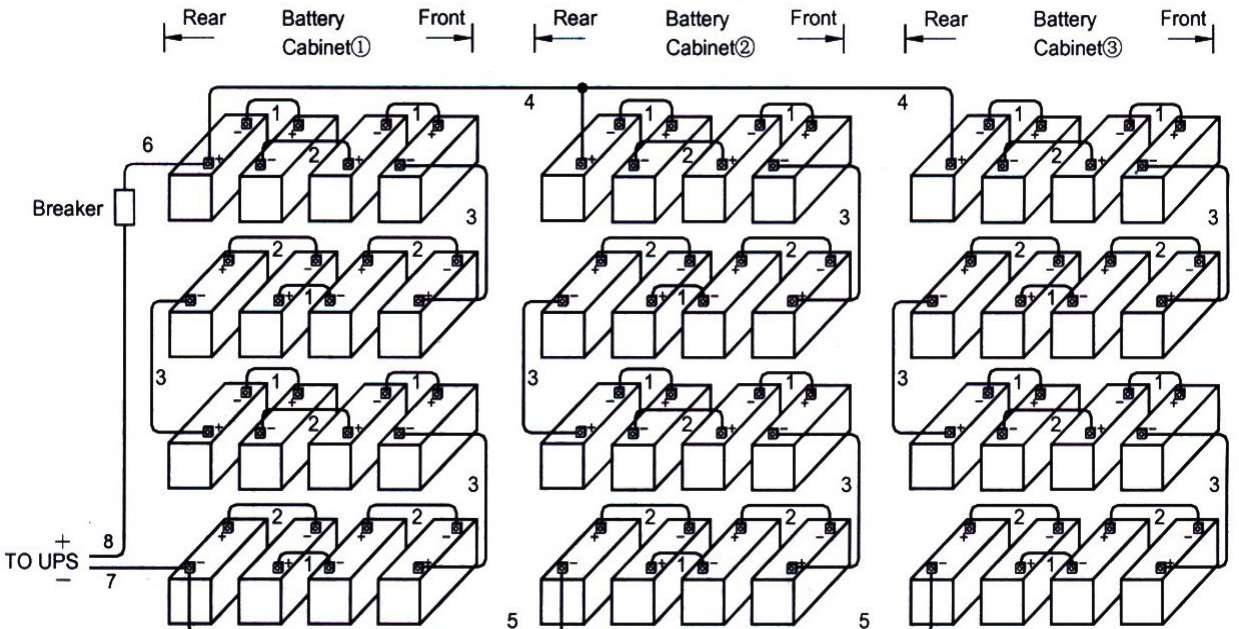

DGL100192B3III(A), DGL100192B3IV(A) Wiring connection

Рис. 24

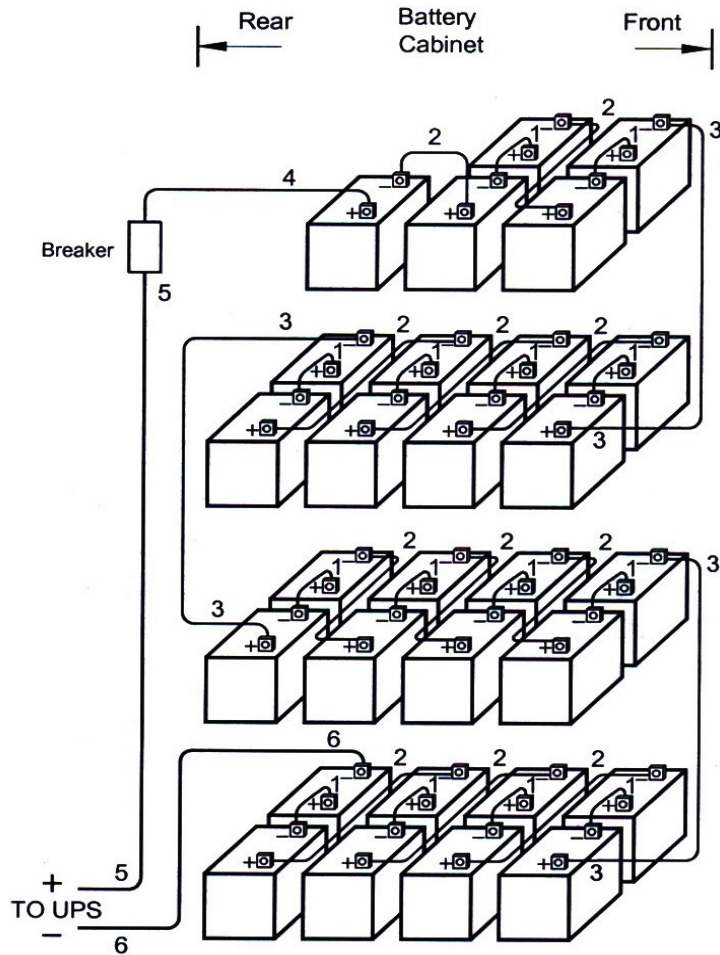

DGL24348B, DGL38348B, DGL38348B I Wiring connection

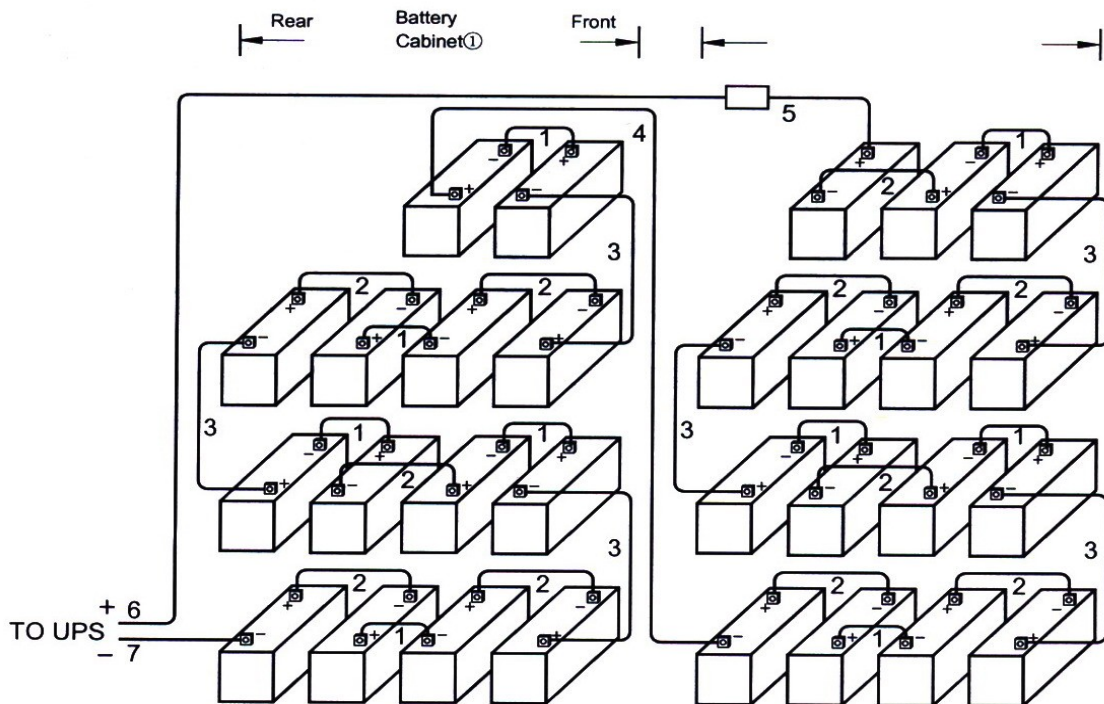

DGL65348B, DGL65348B I, DGL100348B(A),
DGL100348B I (A), DGL100348B II (A) Wiring connection

Рис.25

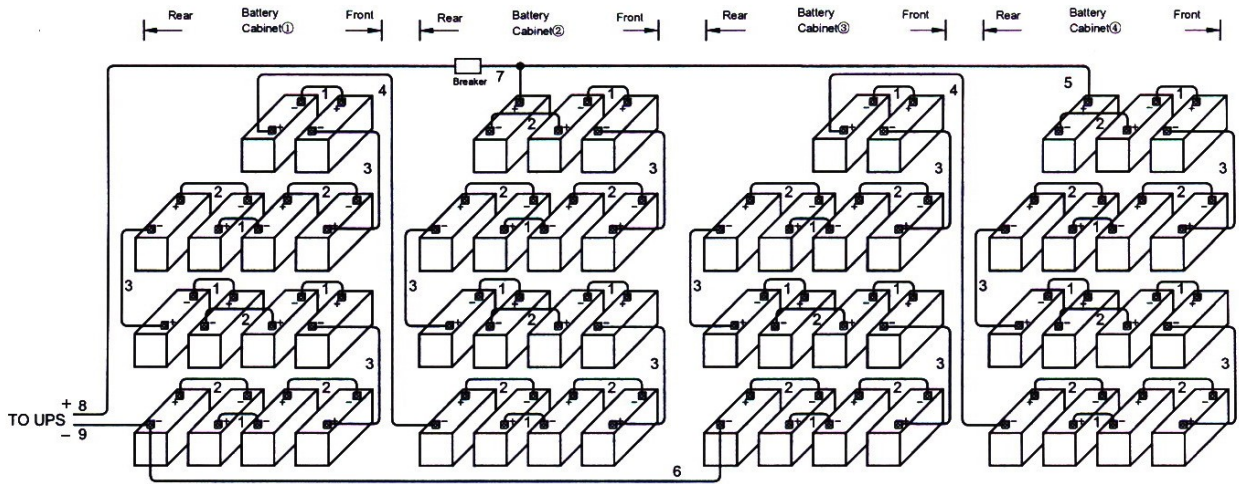

DGL65348B2, DGL65348B2 I , DGL65348B2 II , DGL65348B2III, DGL100348B2(A),
DGL100348B2 I (A), DGL100348B2 II (A), DGL100348B2III(A), DGL100348B2IV (A),
DGL100348B2 V (A), DGL100348B2VI(A), DGL100348B2VII(A) Wiring connection

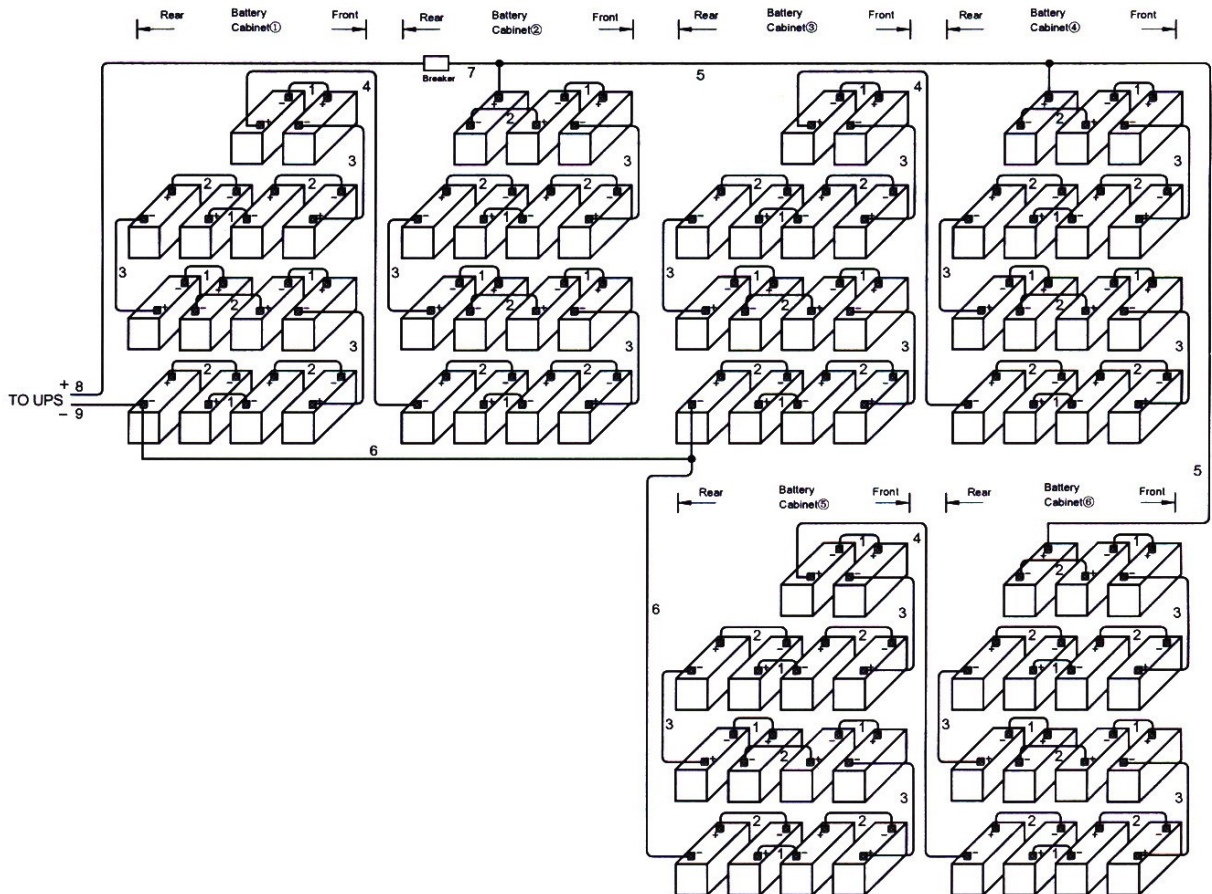

DGL100348B3(A), DGL100348B3 I (A), DGL100348B3 II (A), DGL100348B3III(A), DGL100348B3IV (A),
DGL100348B3 V (A), DGL100348B3VI(A), DGL100348B3VII(A) Wiring connection

Рис.26

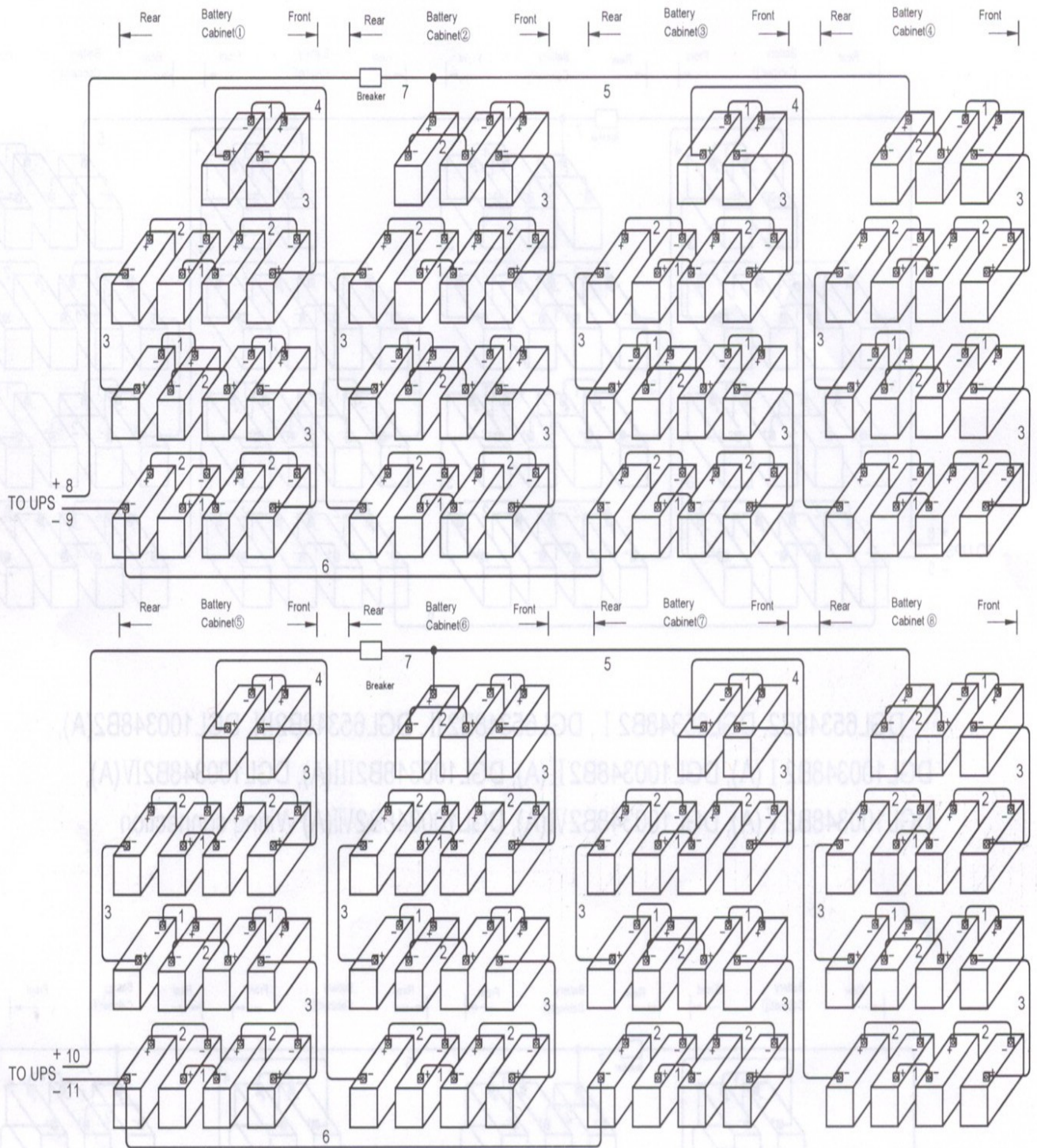

DGL100348B4 I (A), DGL100348B4 II (A), DGL100348B4 III(A), DGL100348B4 IV (A),
 DGL100348B4 V (A), DGL100348B4 VI(A), DGL100348B4 VII(A) Wiring connection

Рис.27

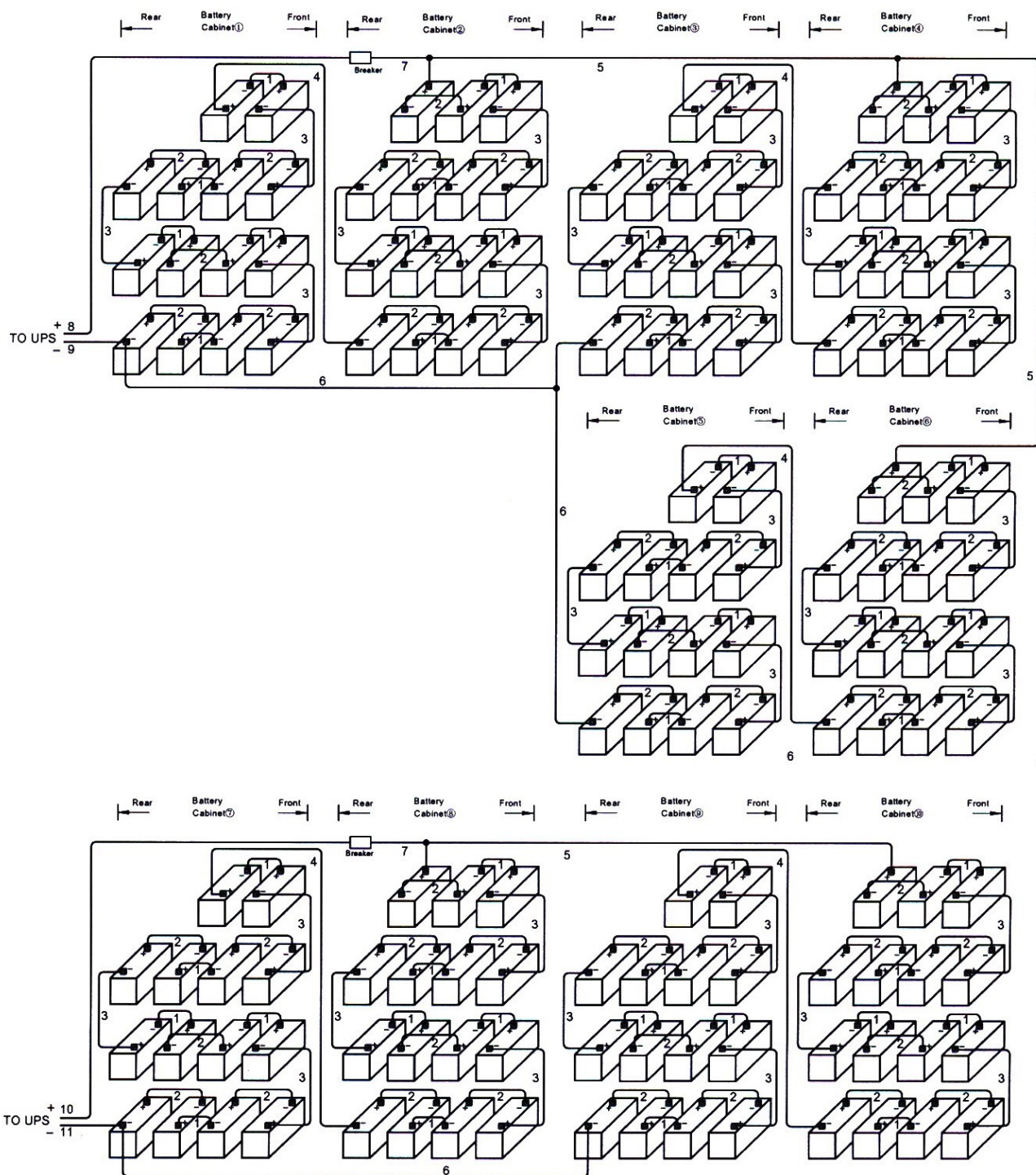

DGL100348B5Ⅳ(A), DGL100348B5 V (A), DGL100348B5Ⅵ(A), DGL100348B5Ⅶ(A) Wiring connection

Рис.28

Общие правила установки, монтажа, подключения и эксплуатации БК.

1. Монтаж БК должен производиться на месте его постоянной эксплуатации.
Перемещение собранного БК затруднительно.
 2. Монтаж и установка БК должны быть выполнены на сухой, ровной и чистой поверхности. Недопустимо вертикальное отклонение корпуса БК более чем на 5°.
 3. Межбатарейные перемычки и батарейные провода должны быть изготовлены из провода соответствующего сечения (ВFT4 и ВFT8 – не менее 6 мм², ВFT16 – не менее 10 мм², ВFT20 - не менее 16 мм²). Все межбатарейные перемычки и батарейные провода должны иметь наконечники размеров, соответствующих сечению проводов и диаметру винтов крепления клемм аккумуляторных батарей. Монтаж проводов БК без наконечников недопустим.
 4. Сборка БК производится снизу-вверх.
 - а. К дну БК крепятся боковые стенки.
 - б. На дно БК устанавливается первый ряд батарей.
 - в. Монтируются межбатарейные перемычки первого ряда батарей.
 - г. Устанавливается полка БК, на которую устанавливается второй ряд батарей.
 - д. Монтируются межбатарейные перемычки второго ряда батарей и межполочные перемычки. И т. д.
 - е. Проверяется качество и надежность всех резьбовых соединений межбатарейных перемычек и батарейных проводов.Рекомендуется проверять напряжения отдельно на каждой полке батарей.
Во время монтажа перемычек недопустимо замыкание проводов перемычек на клеммы рядом стоящих батарей.
 5. После завершения монтажа межбатарейных и межполочных перемычек проверяется полное общее напряжение БК. В обязательном порядке проверяется полярность смонтированного БК.
 6. Батарейный автомат, если это предусмотрено комплектностью БК, устанавливается на положительный провод между БК и ИБП. Батарейный автомат во время монтажа должен находиться в выключенном положении.
- Рекомендуется использовать батарейные провода разного цвета:
положительный провод — красного цвета, отрицательный провод — черного или синего цвета.
7. Подключение батарейных проводов от БК к ИБП должно производиться с соблюдением мер техники безопасности и предосторожности.
Недопустимо замыкание батарейных проводов между собой.
 8. Подключение батарейных проводов к ИБП должно быть выполнено на соответствующие клеммы ИБП.
Недопустимо нарушение полярности подключения батарейных проводов. В ИБП, в этом случае, выходят из строя батарейные предохранители.
 9. Включение БК производится после полной проверки общего напряжения БК, полярности и надежности всех соединений.

Служба технической поддержки ИБП ELTENA:

e-mail: support@ineltups.ru

Тел. (499) 940-95-70 (08.30 - 18.00 мск)

Моб.тел. +7 (916) 112-17-70 (08.30 — 18.00 мск)